

KAJAK-TEKNIKKER.DK

Designet af Line Maj Skuldbøl

Makkerredning 1/3

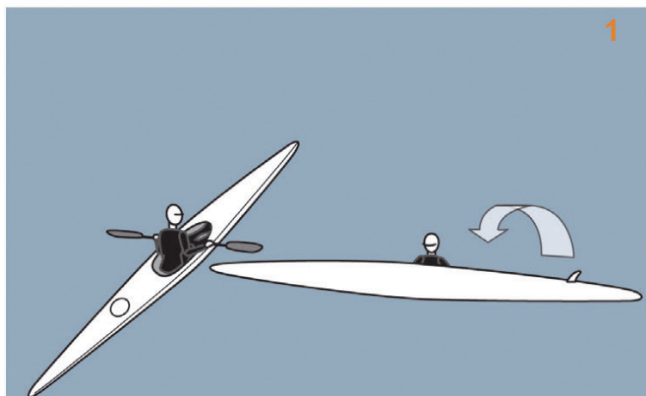

1
"Redderen" sikrer at den kæntrede er ok. Pagaj og kajak sikres. Vend kajakken, så der kommer mindst mulig vand i den.

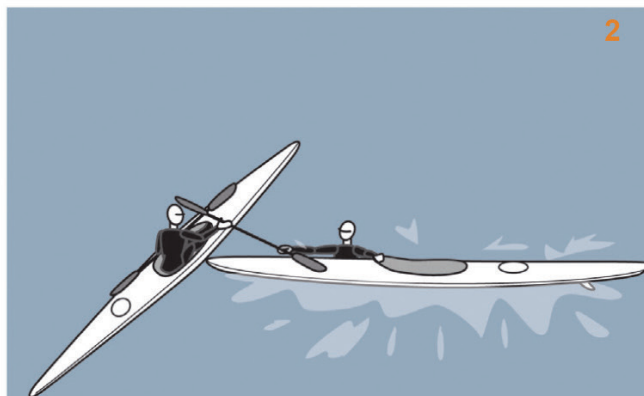

2
Giv pagajen til "redderen".

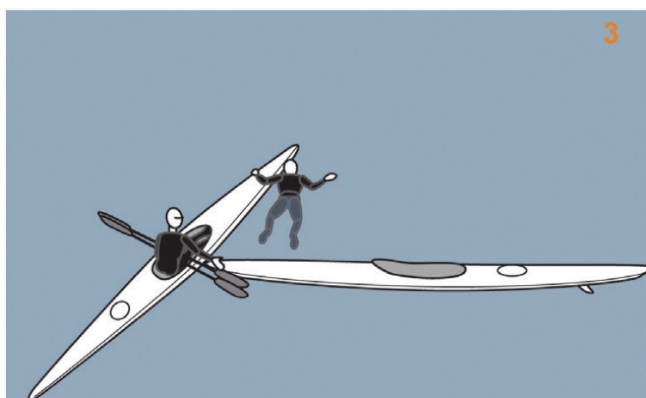

3
"Redderen" lægger pagajerne på tværs af kajakken og får den kæntrede kajak. Den kæntrede svømmer op for enden af "redderens" kajak.

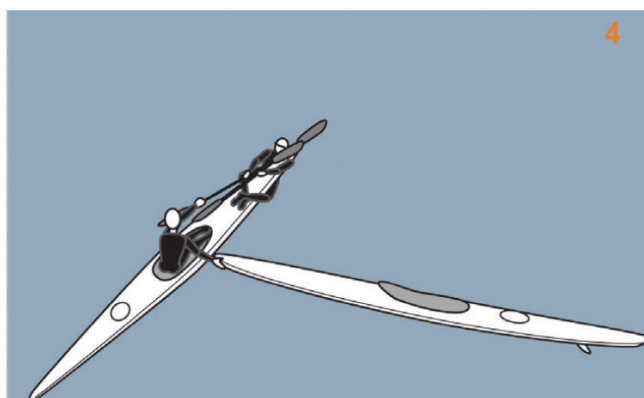

4
Den "kæntrede" slynger arme og ben om "redderens" kajak og får overgivet de to pagajer, som holdes med armene.

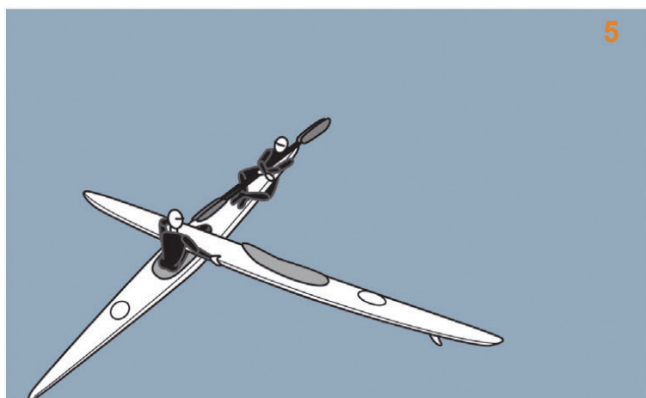

5
"redderen" hiver kajakken ind over sin egen kajak og tømmer den.

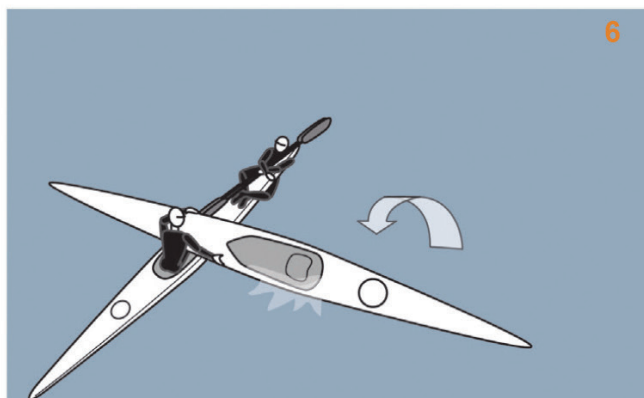

6
Hvis der er bølger, tømmes den i modsatte retning af bølgerne, så der ikke kommer vand ind i kajakens cockpit.

KAJAK-TEKNIKKER.DK

Designet af Line Maj Skuldbøl

Makkerredning 2/3

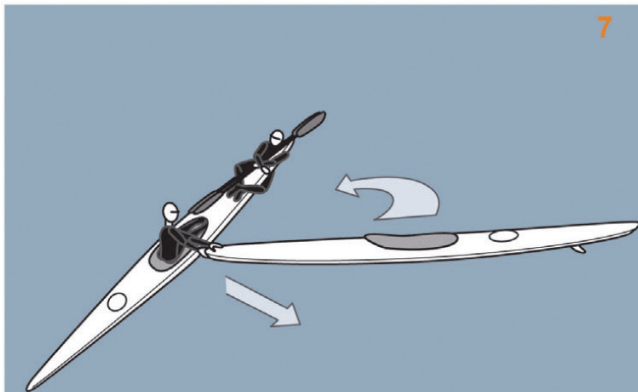

Kajakken skubbes ud og drejes, så den ligger i modsat retning af "redderens" kajak.

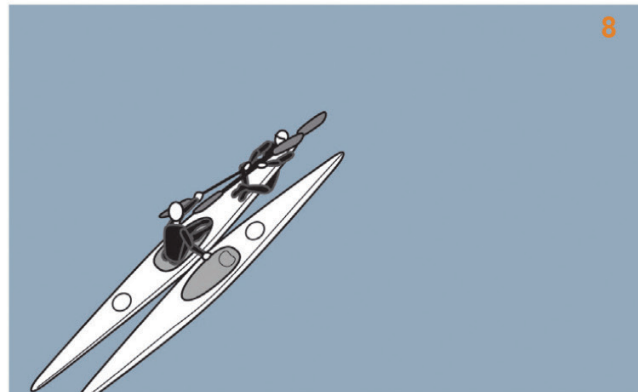

"Redderen" tager pagajjerne.

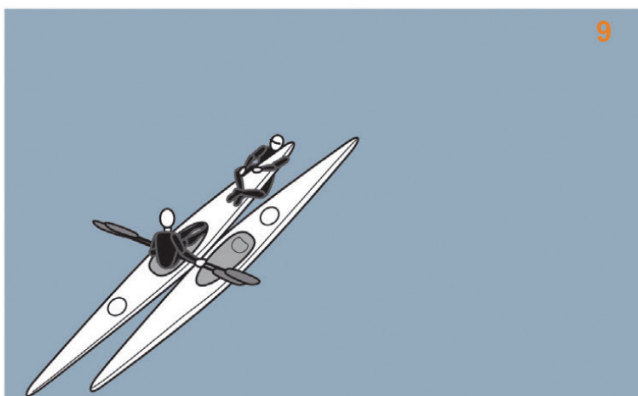

Og lægger dem på tværs af kajakken.

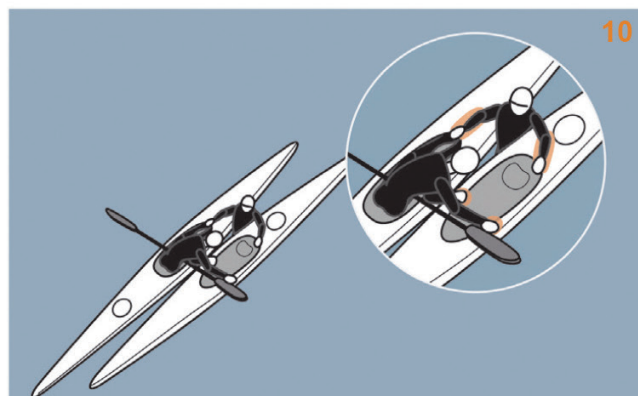

Den "kæntrede" svømmer op mellem de to kajaker. "Redderen" læner sig ind over den anden kajak og holder fast i hver side af cockpitarmen.

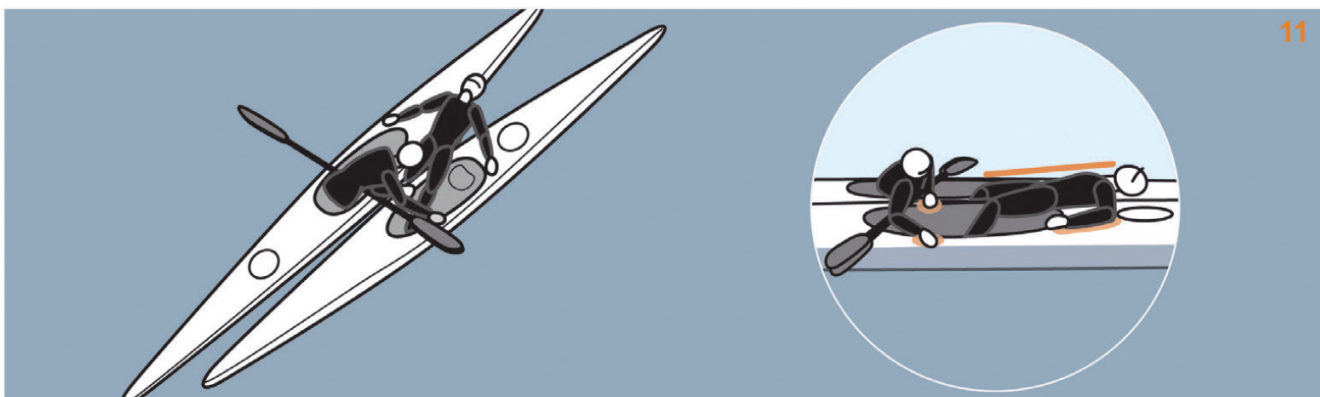

Den kæntrede lægger en arm på hver kajak foran cockpitet og bagved cockpitet, hvor kajakernes konstruktion er stærkest. Der presses ned med underarmene og hovedet lænes bagover.

KAJAK-TEKNIKKER.DK

Designet af Line Maj Skuldbøl

Makkerredning 3/3

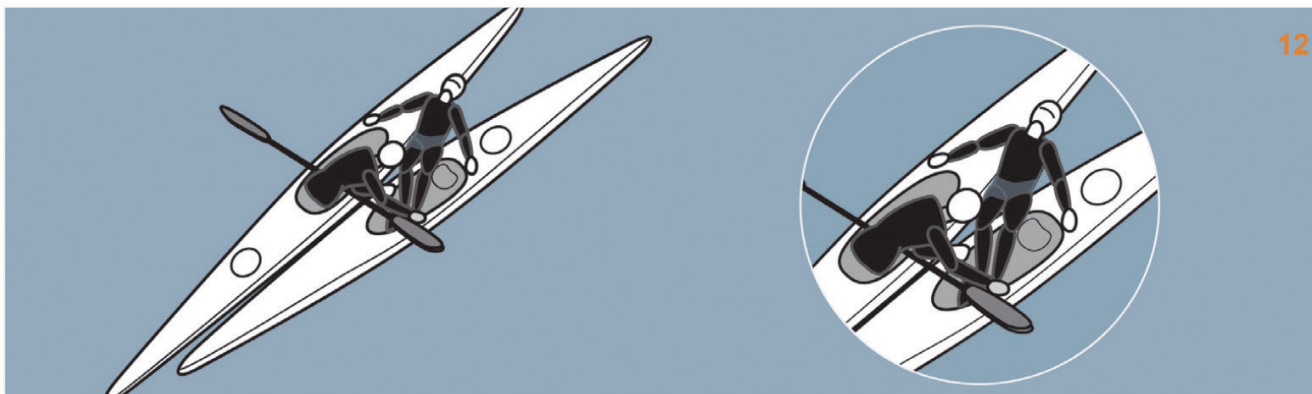

12

Først løftes fødder og siden benene og overkroppen op i kajakken.

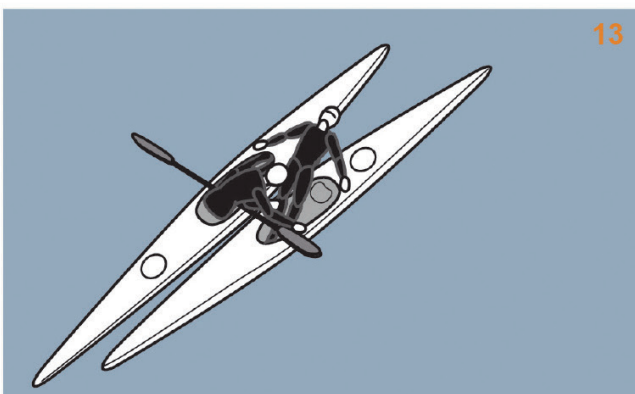

13

Det er vigtigt at læne sig bagover for at ligge så lavt som muligt. Det skaber bedre balance, derved undgår man at kæntre.

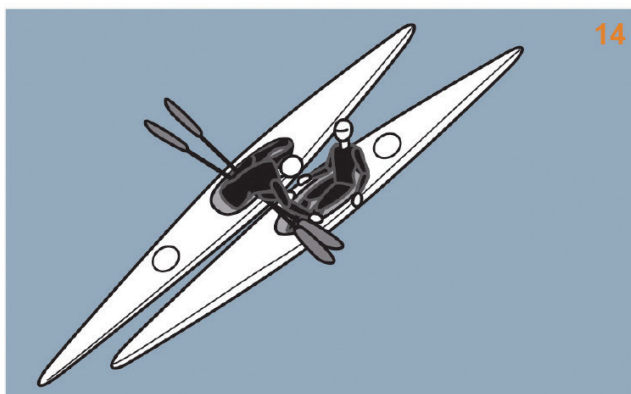

14

“Redderen” holder godt fat i kajakken, mens den kæntrede kommer på plads i sin kajak. De ligger nu stabilt. “redderen” sikrer sig, at den reddede er klar til at ro videre.

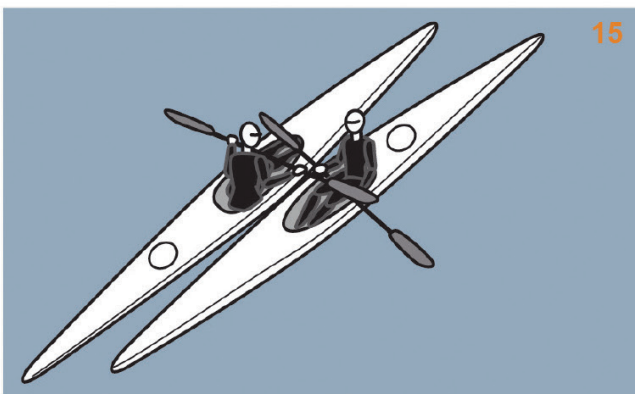

15

Pagajerne fordeles.

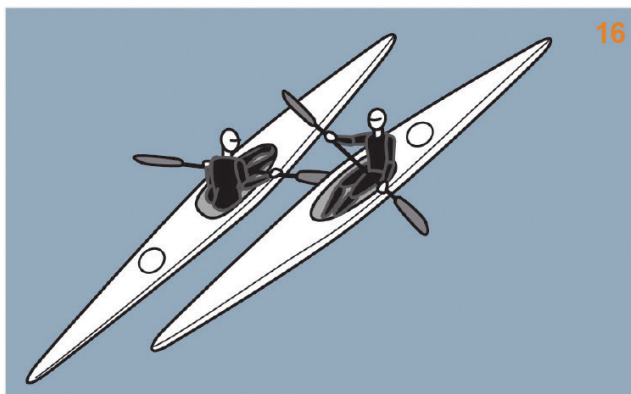

16

Nu kan de ro videre.